



印刷

展開図は A4 サイズの紙厚 0.12mm のマット紙に印刷してください。裏面印刷が指定されているページは裏面の印刷も行ってください。

組み立て方

パーツは番号順・アルファベット順に、指示されている通りに組み立ててください。() 内のパーツ番号は対応する左右対称部分のパーツを示しています。

パーツ同士の接着①

円柱状のパーツの中には、接着先のパーツに取り付け方向（青線）が印されているものがあります。その場合円柱パーツの継ぎ目（赤線）と青線の向きが重なるように接着してください。

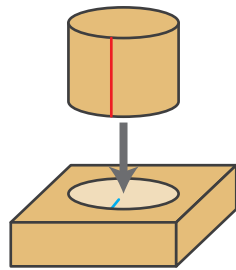

パーツ同士の接着②

主砲やパイプなどの、円柱状のパーツを複数連結する場合は、パーツの継ぎ目（赤線）が揃うように組み立ててください。

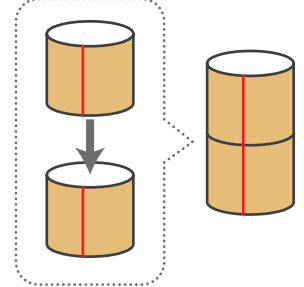

①

フレームは 0.5 ~ 1.0mm 程度の厚紙を使用してください
パーツ同士を差し込んで組み立ててください

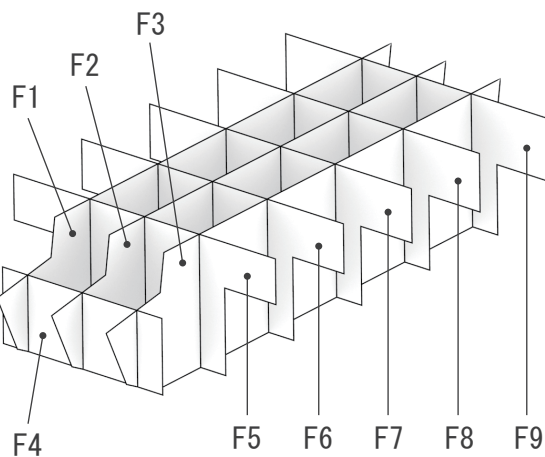

②

A1 は①で作ったフレームに合わせて組み立てる

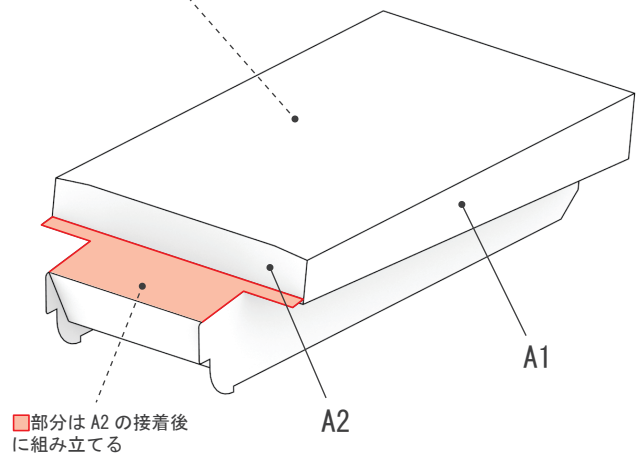

③

A3 と A4 は 0.5 ~ 1.0mm 程度の厚紙を使用してください
(薄い紙を使うと砲塔が乗せられなくなります)

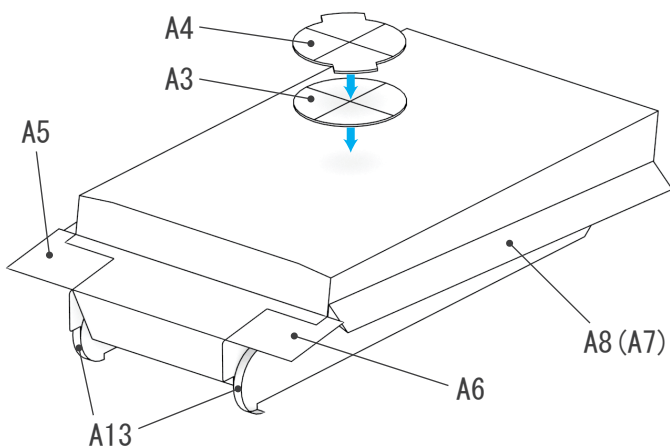

④

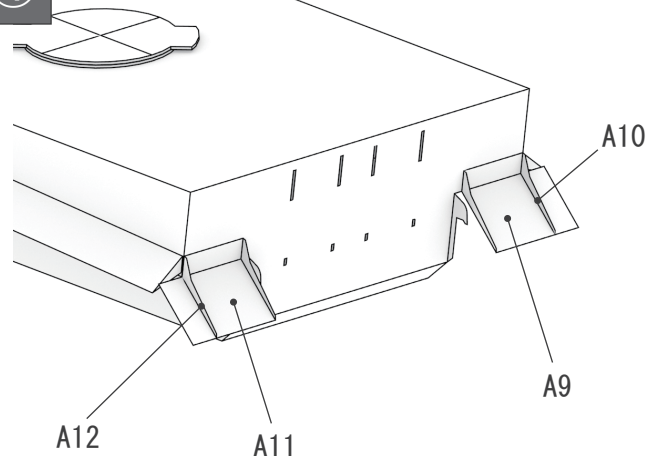



⑤

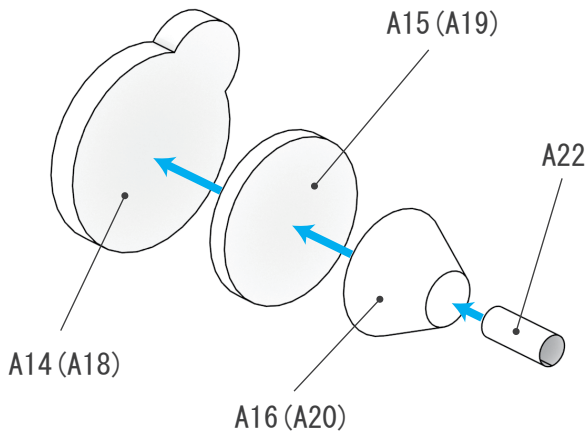

⑥

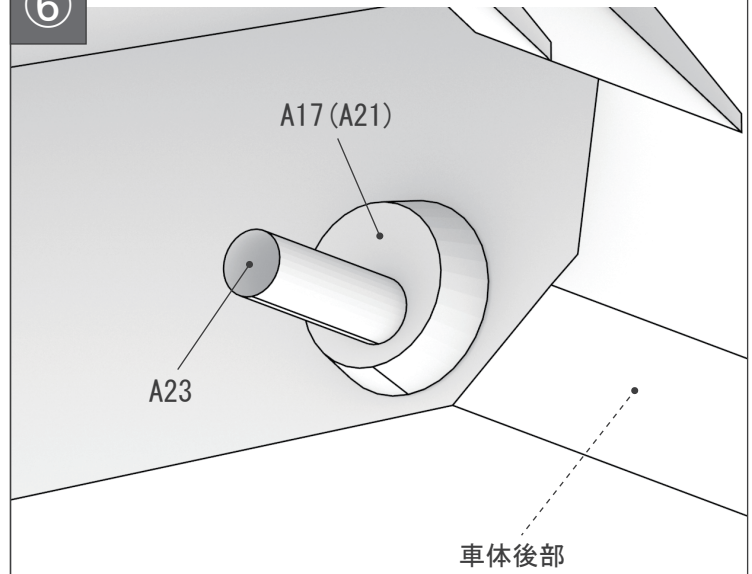

⑦

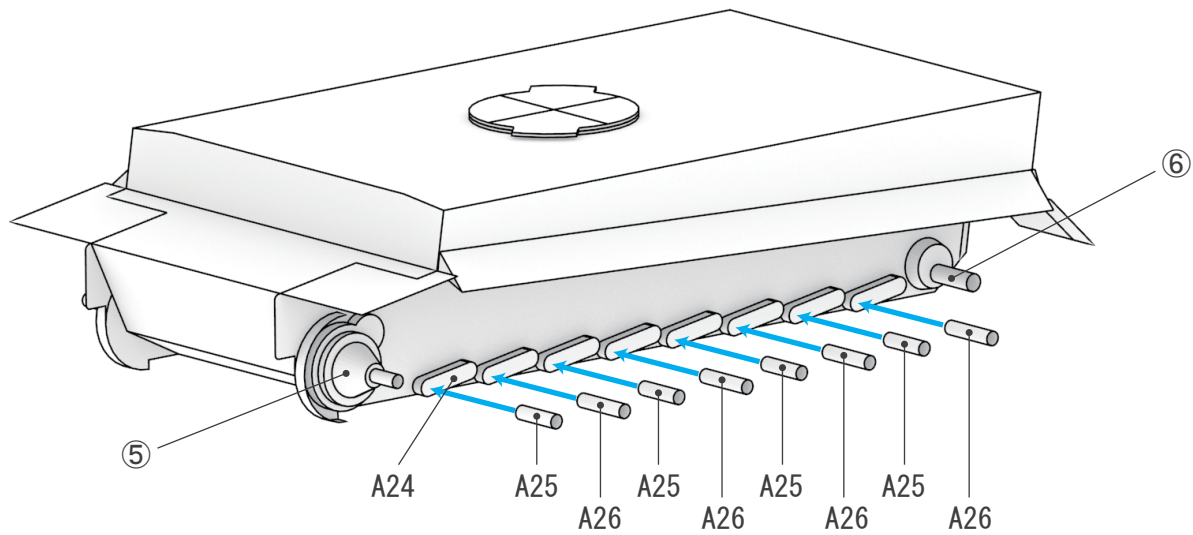

⑧

駆動輪の組み立て (※車体にはまだ接着しない)

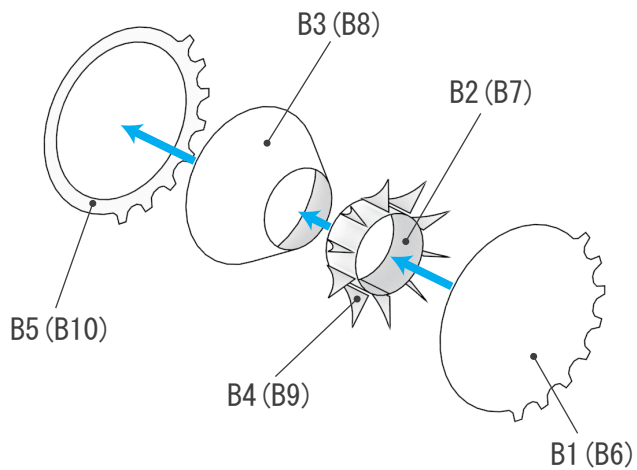

⑨

誘導輪の組み立て (※車体にはまだ接着しない)

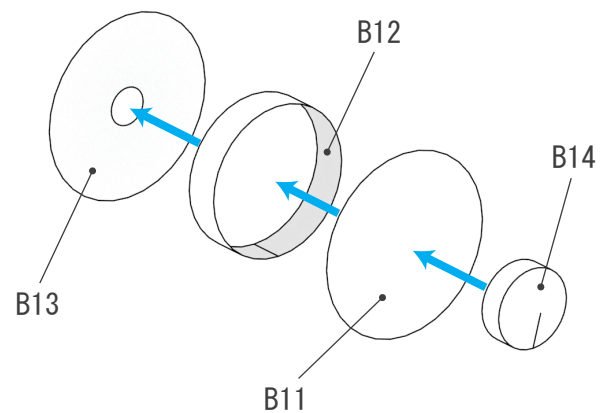



⑩

※B15 はまだ接着しない

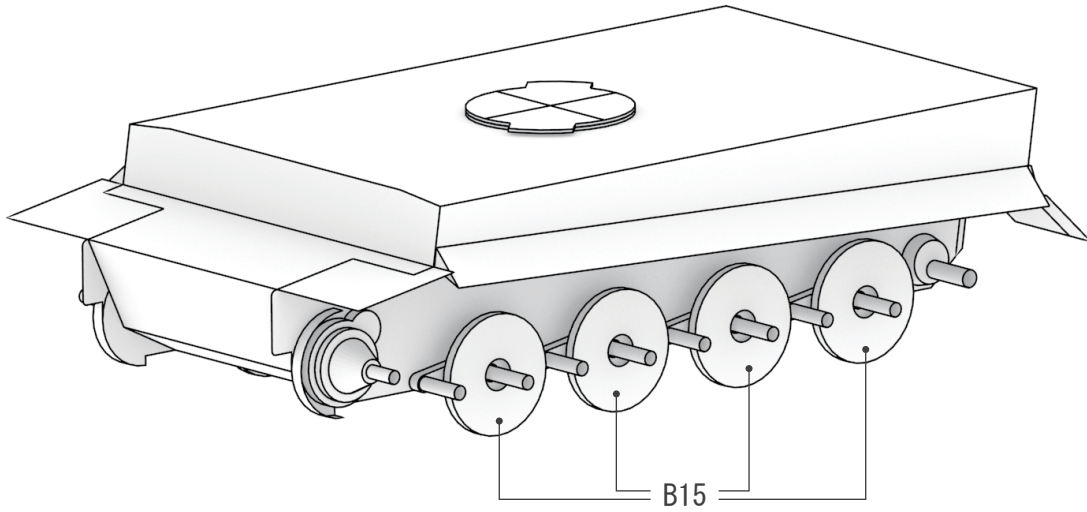

⑪

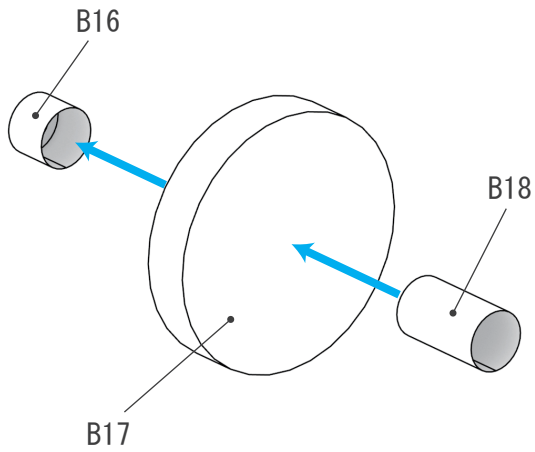

⑫

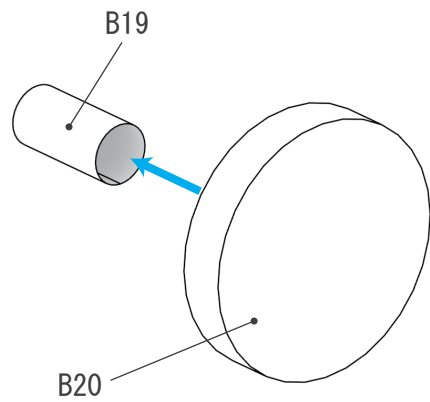

⑬

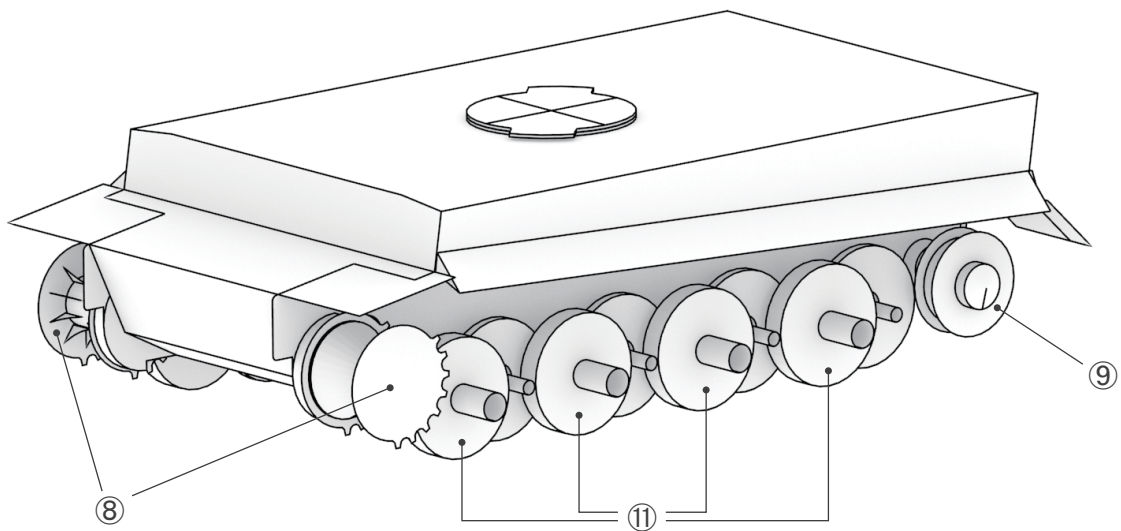



14

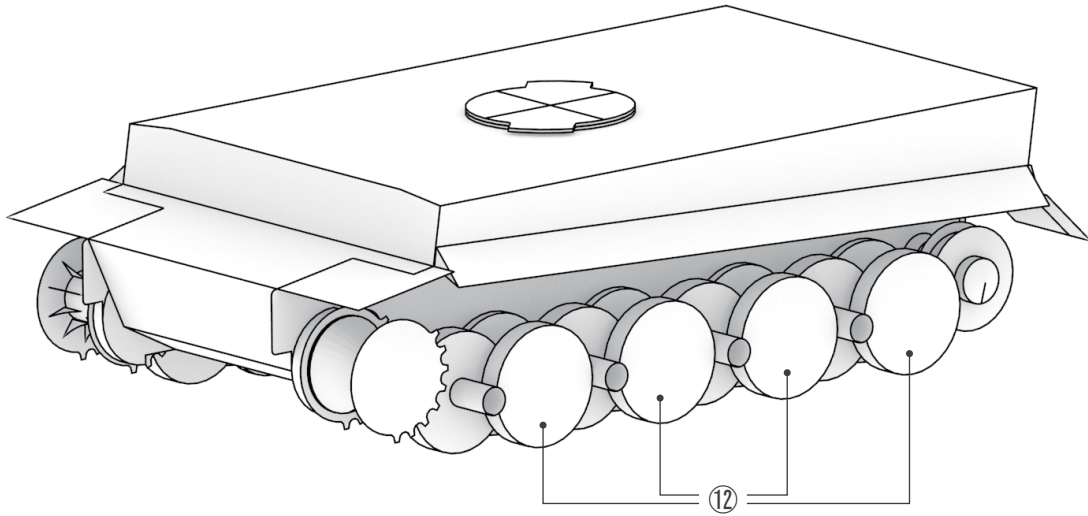

15

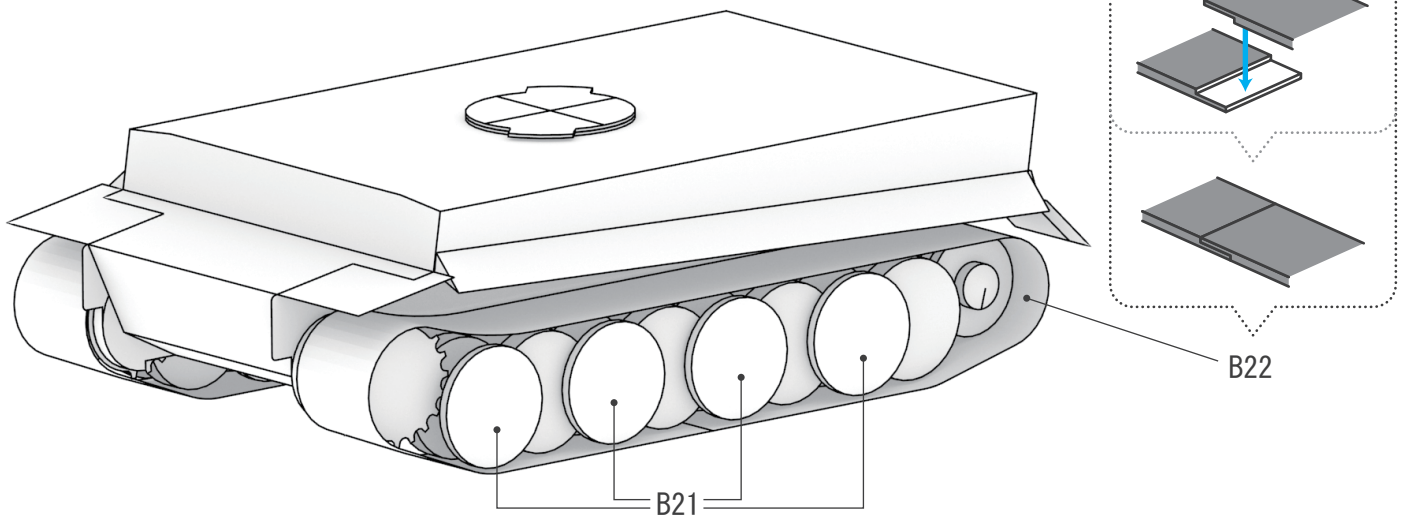

16

